



UNIVERSIDAD DE QUINTANA ROO
DIVISION DE CIENCIAS POLITICAS Y HUMANIDADES

DEPARTAMENTO DE ESTUDIOS POLÍTICOS E INTERNACIONALES

TALLER
PROBLEM SOLVING: EL MÉTODO PARA
APRENDER A APRENDER

Maestro

DR. FAUSTO PRESUTTI

Estudiantes:

Andrade Aguilar Minerva Marina 08-09272

Corrales Félix Arturo 09-10838

Damián Campos Jazmín 06-07760

Loria Burgos Fátima Gabriela 08-09823

Tuz Puc Didier 07-08968

Ovando Pérez Raúl 09-10355

Chetumal, Q.R., 27 de mayo de 2011

TALLER **PROBLEM SOLVING -EL MÉTODO PARA APRENDER A APRENDER**

Maestro **FAUSTO PRESUTTI**

INDICE

Introducción

LA PARTECIPACION EN EL TALLER

“EL MÉTODO EDUCATIVO PARA APRENDER A APRENDER” pág. 4

Síntesis Trayecto Formativo

PROBLEM SOLVING:

EL MÉTODO EDUCATIVO PARA APRENDER A APRENDER pág. 5

- fase 1. *PROBLEM FINDING:* pag 6

- fase 2. *SOLUTION PLANNING* pag 9

- fase 3. *DECISION MAKING* pag 11

* fase 4. *RESULTS AND PROCESSES ASSESSMENT* pag.

TRABAJOS EN EL TALLER

Andrade Aguilar Minerva Marina pág. 15

Corrales Félix Arturo pág. 18

Damián Campos Jazmín pág. 21

Loria Burgos Fátima Gabriela pág.24

Tuz Puc Didier pág.27

UNIVERSIDAD DE QUINTANA ROO

DIVISION DE CIENCIAS POLITICAS Y HUMANIDADES

DEPARTAMENTO DE ESTUDIOS POLITICOS E INTERNACIONALES

TALLER PROBLEM SOLVING -EL MÉTODO PARA APRENDER A APRENDER

Maestro **FAUSTO PRESUTTI**

Ovando Pérez Raúl

pág. 30

Estrategia de aprendizaje autónomo

pág.

Conclusión

pág 35

TALLER **PROBLEM SOLVING -EL MÉTODO PARA APRENDER A APRENDER**

Maestro **FAUSTO PRESUTTI**

Introducción

LA PARTECIPACION EN EL TALLER

“EL MÉTODO EDUCATIVO PARA APRENDER A APRENDER”

Este trabajo tiene como finalidad el reconocer nuestros problemas y encontrar una solución a los mismos. Aprender a transmitir nuestros problemas nos ayudara a encontrar posibles soluciones con el fin de mejorar no solo académicamente sino también en lo personal.

Los que participamos en este trabajo estamos consientes de que a lo largo de nuestra educación hemos enfrentado diversas situaciones que nos han llevado a cometer errores y no hemos hecho lo suficiente para remediarlos. Es por eso que decimos tomar este taller con el fin de reforzar nuestro aprendizaje y adquirir nuevos hábitos de estudio.

Nos dimos cuenta de que aún cuando reconocemos que tenemos un problema no hacemos nada al respecto o las soluciones que usamos no son las adecuadas para resolverlos, lo que a su vez crea más problemas. Lo anterior puede deberse a diversos factores, tales como el miedo, inseguridad, poco interés, desmotivación, entre otros.

Como estudiantes debemos de prestar más atención a estos y encontrar la raíz de los mismos con el fin de mantener nuestro bienestar emocional y académico.

En este trabajo daremos a conocer nuestros problemas, los describiremos y trataremos en conjunto de plantearnos posibles soluciones a través de un análisis personal y crítica constructiva. El compartir nuestras experiencias positivas y

UNIVERSIDAD DE QUINTANA ROO

DIVISION DE CIENCIAS POLITICAS Y HUMANIDADES

DEPARTAMENTO DE ESTUDIOS POLITICOS E INTERNACIONALES

TALLER PROBLEM SOLVING -EL MÉTODO PARA APRENDER A APRENDER

Maestro **FAUSTO PRESUTTI**

negativas ayudará a reforzar nuestro aprendizaje y a mejorar aspectos que hemos descuidado.

TALLER **PROBLEM SOLVING -EL MÉTODO PARA APRENDER A APRENDER**

Maestro **FAUSTO PRESUTTI**

SINTESIS TRAYECTO FORMATIVO

PROBLEM SOLVING: EL MÉTODO EDUCATIVO PARA APRENDER A APRENDER

Nos proporciona un modo (método) en el que se pueden desarrollar:

- razonamientos productivos para administrar intervenciones que permitan de superar con éxito las problemáticas de la vida cotidiana;
- procesos para alcanzar objetivos, para aprovechar oportunidad y para realizar mejoras con respecto de situaciones problemáticas, difíciles, conflictivas y/o de cambio.

Los procesos de **Problem Solving** son caracterizados por el principio de:

LA ADECUADA ESTRUCTURACIÓN DE LAS MODALIDADES DE ORGANIZACIÓN

Y DE LOS PROCESOS COGNITIVOS DE RAZONAMIENTO

PERMITEN LA GESTIÓN Y LA RESOLUCIÓN DE LOS PROBLEMAS,

SUPERANDO LAS DIFICULTADES Y LAS INCERTIDUMBRES INNATAS EN TOMAR DECISIONES

De esta manera tenemos la siguiente estructura.

* fase 1. **PROBLEM FINDING**: Ponerse el problema y analizar la situación para identificar los problemas y las causas posibles;

* fase 2. **SOLUTION PLANNING**: asignar las prioridades de los problemas, elegir y planear las soluciones;

* fase 3. **DECISION MAKING**: realizar los procesos de decisión y las estrategias de intervención;

* fase 4. **RESULTS AND PROCESSES ASSESSMENT**: verificar los resultados alcanzados y los procesos desarrollados para predisponer eventuales acciones correctivas y de mejoría.

Definiremos cada uno de los anteriores.

TALLER PROBLEM SOLVING -EL MÉTODO PARA APRENDER A APRENDER

Maestro **FAUSTO PRESUTTI**

Fase 1

PROBLEM FINDING

El Problem Finding es el proceso de "**descubrimiento del problema**" puesto que a veces hay solo conciencia de un malestar, de una falta, sin tener de ello plena conciencia, sin saber investigar de ello las causas y encontrar el método y las estrategias para la solución del problema.

A. EL PONERSE EL PROBLEMA

Hay un problema cuando:

- 1) se verifica un funcionamiento defectuoso del sistema,
- 2) hay dificultad en la realización de resultados,
- 3) hay una diferencia significativa entre los resultados que se consiguen y los objetivos establecidos.

B. LA ANÁLISIS DE LA SITUACIÓN PROBLEMÁTICA

B1. Identificación y Definición de los Problemas

B2. Formulación de las Causas Posibles

Para localizar la presencia de un problema, al principio del proceso cognitivo de ProblemSolving, es útil ponerse preguntas que nos permiten de proceder sistemáticamente en el analizar y en encontrar soluciones:

¿Por qué hay este problema?

¿Qué debo solucionar?

¿Sobre qué tengo que intervenir?

¿Cuál es la solución mejor?

¿Cómo intervenir?

¿Qué mejorar?

¿Cuáles son los objetivos que me propongo de alcanzar?

Éstas son las preguntas típicas que llevan a identificar y a analizar los problemas.

En presencia de un problema es posible distinguir dos diferentes tipos de acción:

- 1) intervención de defensa: actuar contra el síntoma o efecto, sería decir, tratar de restablecer el funcionamiento del sistema, sin preocuparse de conocer las causas de la disfunción: eso implica hacer una elección entre posibles soluciones-parches, aceptando el riesgo que el problema se presente en futuro.
- 2) intervención resolutive: identificar la causa que ha provocado el problema y actuar precisamente de modo que solucionar la disfunción, los fracasos y las anomalías: con eso se elimina el resultado negativo y el riesgo que el problema emerja a breve plazo, en este sentido (la acción resolutive tiene función también "preventiva").

PROBLEM FINDING

B1. IDENTIFICACIÓN DE LOS PROBLEMAS MODELO DE DIAGRAMA DE FLUJO

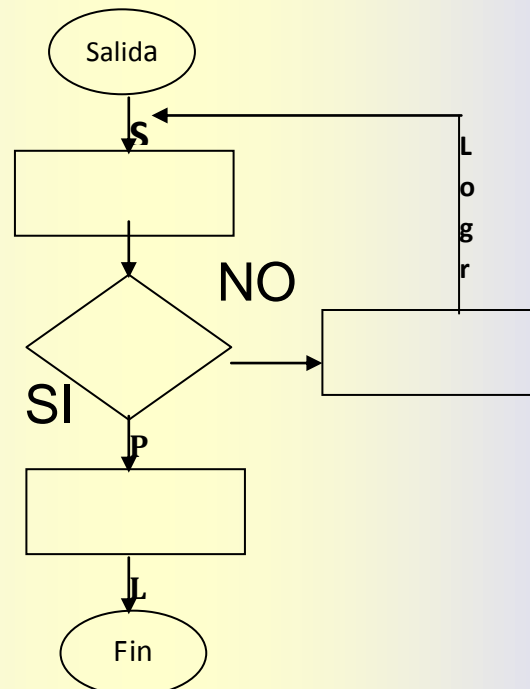

TALLER **PROBLEM SOLVING -EL MÉTODO PARA APRENDER A APRENDER**

Maestro **FAUSTO PRESUTTI**

FORMULACIÓN DE LAS CAUSAS POSIBLES

Una adecuada *Identificación de los problemas* conduce espontáneamente a elaborar varias hipótesis sobre las Causas que han determinado el sublevarse y el desarrollarse de los problemas.

La definición del factor que ha determinado la Causa, además hacernos mejor reflejar sobre las hipótesis elaboradas y a menudo a hacer que aparezcan más hipótesis, permite de comunicar mejor a las otras personas implicadas nuestras ideas y de confrontarlas de modo mucho más claro y significativo.

En caso de que las Causas hipnotizadas sean excluidas o se quiera ampliar la gama de Posibles Causas, aumentando las hipótesis de los factores que han causado el problema, es necesario utilizar la técnica del **Brainstorming**(= tempestad de ideas).

Las fases de la técnica del **Brainstorming** son la siguiente:

- 1) conocimiento de las reglas del Brainstorming y de las fases de su realización, que son expuestas en los puntos siguientes de esta lista,
 - 2) comunicación del argumento o el problema de solucionar, escrito de modo claro y sintético, visible y conocido por todo el grupo;
 - 3) libera asociación de ideas hecha a nivel individual: cada participante del grupo escribe, sobre una hoja, cualquiera idea asociada al argumento o a la resolución del problema, dejando libre la creatividad individual de poderse expresar. El resultado final es una lista de ideas personales, generalmente desordenado.
-

TALLER PROBLEM SOLVING -EL MÉTODO PARA APRENDER A APRENDER

Maestro **FAUSTO PRESUTTI**

Fase 2

SOLUTION PLANNING

El Solution Planning es el proceso de "**planificación de la solución**" en que, a nivel proyectivo, se define cual son los problemas sobre que intervenir y cuáles soluciones pueden ser adaptas para mejorar la situación.

Sin la fase de *Planificación de la solución*, las intervenciones siguientes pueden ser caracterizadas de "intentos" y de improvisación ocasional.

El Solution Planning es estructurado en los siguientes procesos:

- A. LA SELECCIÓN DE LAS CAUSAS POSIBLES Y LAS SOLUCIONES MÁS PROBABLES,**
- B. LA DETERMINACIÓN DEL PROBLEMA PRIORITARIO,**
- C. LA PLANIFICACIÓN DE LA ELECCIÓN DE LOS PROCESOS Y LA ACTIVIDAD.**

A. LA SELECCIÓN DE LAS CAUSAS POSIBLES Y LAS SOLUCIONES MÁS PROBABLES

En función de las varias hipótesis construidas y definidas de modo lógico en el Diagrama de Causa-Efecto y/o en el Diagrama de Flujo

Es útil notar y describir en qué manera la problemática se manifiesta.

Poniendo a comparación las Causas elegidas,

En posición de contraste lógico, se construye un "**filtro selectivo**"

Que permite de

- excluir las Causas improbables ,
- poner más la atención sobre las Causas realmente Posibles.

B. LA DETERMINACIÓN DEL PROBLEMA PRIORITARIO

TALLER PROBLEM SOLVING -EL MÉTODO PARA APRENDER A APRENDER

Maestro **FAUSTO PRESUTTI**

Cuando hay más problemas de afrontar al mismo tiempo, por lo tanto hay:

- más soluciones de encontrar,
- más decisiones de intervención de tomar

se debe construir una "**jerarquía de importancia**" en el afrontar y en solucionar la problemática surgidas.

Para identificar los Problemas Prioritarios y construir una "jerarquía de importancia" es útil ponerse las siguientes preguntas:

- ¿en cuáles situaciones y áreas se pone el problema?
- ¿qué incidencia tiene en el sistema general?
- ¿cuáles son los elementos prioritarios del problema?

C. LA PLANIFICACIÓN DE LA ELECCIÓN DE LOS PROCESOS Y LA ACTIVIDAD

Por cada *Problema Prioritario* identificado es necesario prever:

- cuál es el proceso o la serie de procesos más eficaces para solucionarlo o para hacerlo irrelevante;
- cuáles acciones y estrategias son idóneas para afrontar el problema y conseguir el efecto deseado.

Definiendo: una *Planificación de los Procesos* y la *Actividad* que realizar para solucionar el problema, tratando de prever - prevenir - reducir los posibles problemas potenciales, predisponiendo oportunas soluciones alternativas.

La Planificación de los Procesos y de las Acciones

Está caracterizada por 3 aspectos básicos:

- * Programar la Planificación, enumerando de modo lógico la secuencia de actividad, de procesos, de fases y de relaciones necesarias a alcanzar el resultado establecido;
- * Identificar los puntos críticos de la Planificación, a los que hacer particular caso en prever los problemas potenciales;
- * Predisponer estrategias alternativas de intervención, en la óptica de la prevención de los posibles problemas potenciales.

TALLER **PROBLEM SOLVING -EL MÉTODO PARA APRENDER A APRENDER**
Maestro **FAUSTO PRESUTTI**

Fase 3

DECISION MAKING

El Decision Making es el proceso **operativo de intervención** en "**saber tomar decisiones con base en la Planificación elaborada**", en "**realizar las intervenciones decididas**" y en "**saber administrar las intervenciones que se realizan**", en la óptica de mejorar la situación y de solucionar los problemas identificados.

El Decision Making es estructurado en los siguientes procesos:

A. SABER TOMAR DECISIONES CON BASE EN LA PLANIFICACIÓN ELABORADA

B. REALIZAR LAS INTERVENCIONES DECIDIDAS

C. SABER ADMINISTRAR LAS INTERVENCIONES QUE SE REALIZAN

Para una real eficacia de la fase de Decision Making es necesario que la persona que realiza la intervención sea:

- competente sobre las actividades de realizar y sobre las temáticas consideradas.
- flexible en el adaptar constantemente y continuamente la planificación a las actividades que se realizan.
- involucrado en el proceso de realización y monitorización de la actividad desarrollada.
 - **En realizar la Planificación de la solución y los procesos es necesario que haya sido definido y se sepa intervenir adecuadamente sobre los siguientes puntos:**
 - 1. *¿Qué hacer para eliminar o hacer irrelevante un problema y remover las causas identificadas?*
 - 2. *¿Qué hacer para limitar o eliminar los efectos, las disfunciones de un problema?*
 - 3. *¿Cómo actuar y cuáles son las estrategias posibles de intervención?*

TALLER PROBLEM SOLVING -EL MÉTODO PARA APRENDER A APRENDER

Maestro **FAUSTO PRESUTTI**

- 4. *¿Cuáles son los objetivos concretos que alcanzar y cuáles son los resultados indispensables que conseguir?*

B. REALIZAR LAS INTERVENCIONES DECIDIDAS

El realizar las intervenciones decididas está caracterizado por la:

- definición y logro del objetivo;
- realización de la Planificación elaborada.

El punto de salida del proceso de decisión es:

- la definición y el logro del objetivo establecido,
- decir del resultado que se quiere conseguir para la intervención programada.

El objetivo constituye el "**punto focal**" ello debe ser expresado de modo claro, simple, estructurado y concreto.

Una solución es un posible modo para conseguir el objetivo, cuyo logro está caracterizado por la adaptación a la específica situación en que se interviene.

Ya que "decidir" implica "elegir la acción más adecuada a aquel contexto", es necesario realizar las intervenciones teniendo a disposición un abanico de soluciones entre las que oar aquélla que permitirá más probablemente de conseguir el objetivo en su complejo.

C. SABER ADMINISTRAR LAS INTERVENCIONES QUE SE REALIZAN

Las características para **saber administrar las intervenciones** que se realizan son:

- perseguir el objetivo con determinación.
 - monitorizar constantemente los resultados que se alcanzan y los efectos conseguidos.
- desarrollar con estrategias multiformes la Planificación elaborada.

No es suficiente sólo poner atención a los efectos, pero también es indispensable coger si-cuánto-cómo se modifican las causas que han determinado el problema.

TALLER **PROBLEM SOLVING -EL MÉTODO PARA APRENDER A APRENDER**

Maestro **FAUSTO PRESUTTI**

Las intervenciones deben ser consideradas como actividad con efectos multiformes y por lo tanto deben ser cogidos teniendo en consideración las múltiples ópticas con que puede ser cogido el problema de eliminar.

En administrar las intervenciones es indispensable tener y saber utilizar:

- una **descripción detallada** de los resultados conseguidos;

- una **lista de criterios** para realizar una valoración de los efectos sobre la solución del problema;
- un **instrumento para la colección de las informaciones** sobre la importancia y eficacia de los resultados conseguidos.

Con el empleo de estos tres instrumentos, la gestión de las intervenciones está caracterizada por una constante adaptación al dinamismo de la situación, que permitirá de hacer emerger y de privilegiar las acciones y los procesos que mejor se conforman al logro del objetivo deseado.

UNIVERSIDAD DE QUINTANA ROO

DIVISION DE CIENCIAS POLITICAS Y HUMANIDADES

DEPARTAMENTO DE ESTUDIOS POLITICOS E INTERNACIONALES

TALLER PROBLEM SOLVING -EL MÉTODO PARA APRENDER A APRENDER

Maestro FAUSTO PRESUTTI

TRABAJOS EN EL TALLER

TALLER **PROBLEM SOLVING -EL MÉTODO PARA APRENDER A APRENDER**

Maestro **FAUSTO PRESUTTI**

ANDRADE AGUILAR MINERVA MARINA

PROBLEMA: MI PROBLEMA ES QUE NO PUEDO ESTAR HACIENDO UNA SOLA COSA ALA VEZ, PIERDO MUY RÁPIDO LA ATENCIÓN Y LA MOTIVACIÓN LO QUE NO ME PERMITE UN BUEN DESEMPEÑO ACADÉMICO

¿Porque hay este problema? **Por mi constantes distracciones, no puedo permanecer haciendo una sola cosa.**

¿Qué debo solucionar? **El problema de atención,**

¿Sobre qué tengo que intervenir? **Lograr captar la atención no puedo hacer una cosa sin querer hacer otra. Tengo la dificultad para mantenerse en una sola cosa, pierdo rápido de motivación**

¿Cuál es la mejor solución? **Que la clase sea más activa, tener actividades motivantes.**

¿Cómo intervenir? **Crear actividades donde este siempre este participando, para no perder la atención. Utilizar siempre el lenguaje corporal.**

¿Que mejorar? **La atención, encontrar técnicas de estudio conociendo mas mi estilo de aprendizaje.**

TALLER **PROBLEM SOLVING -EL MÉTODO PARA APRENDER A APRENDER**

Maestro **FAUSTO PRESUTTI**

¿Cuáles son los objetivos que me propongo alcanzar? Tener un mejor desempeño académico. No perder la atención y saber siempre de que es lo que se trato el tema dado. Mantenerme motivada.

MAPA CONCEPTUAL DEL PROBLEMA DE MINERVA MARINA

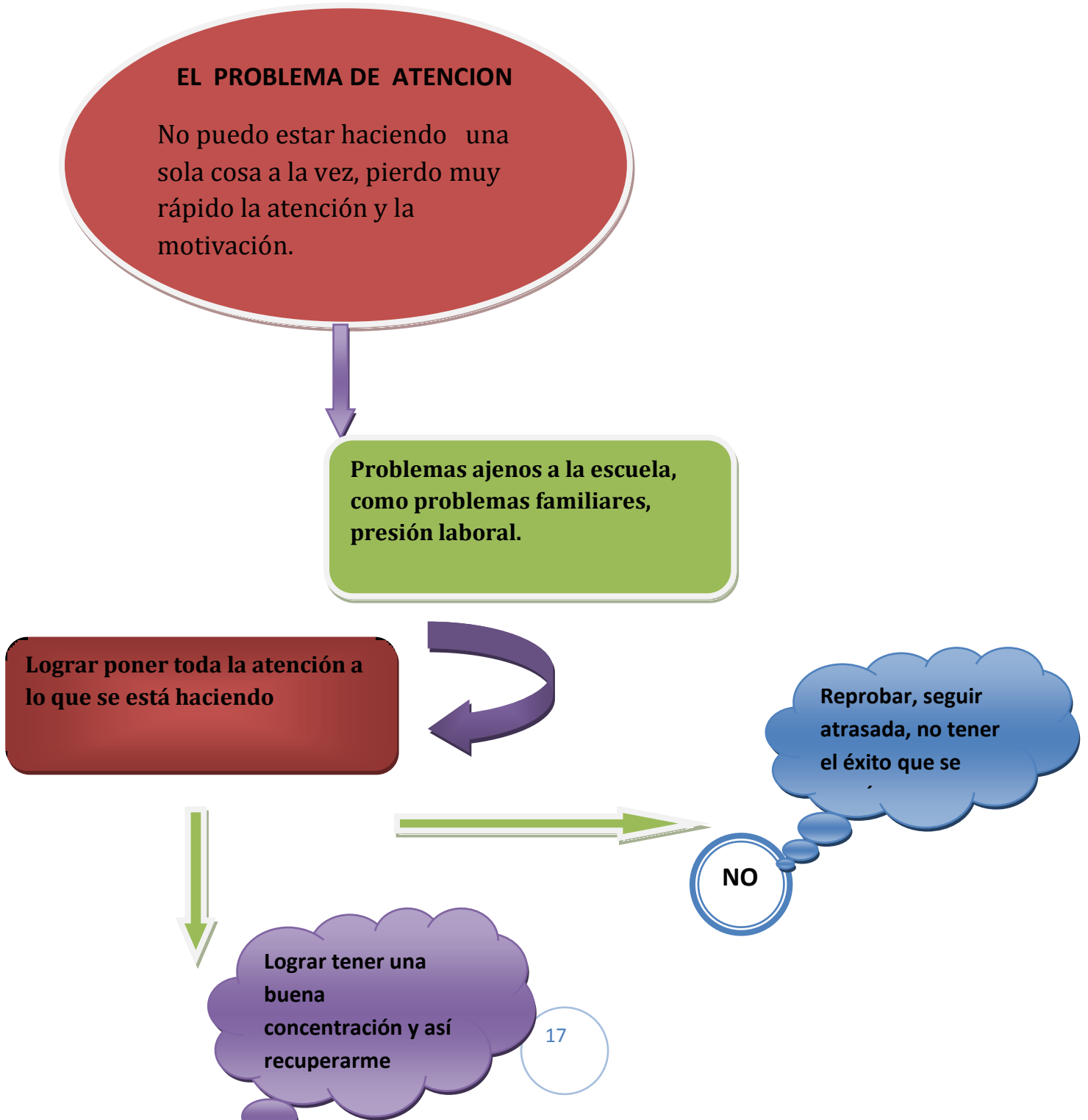



MAPA CONCEPTUAL DEL EQUIPO DE MINERVA MARINA

Buscar la opción más óptima para poder aumentar mi concentración en cualquier situación.



Si no logro aumentar mi concentración seguiré de la misma manera.

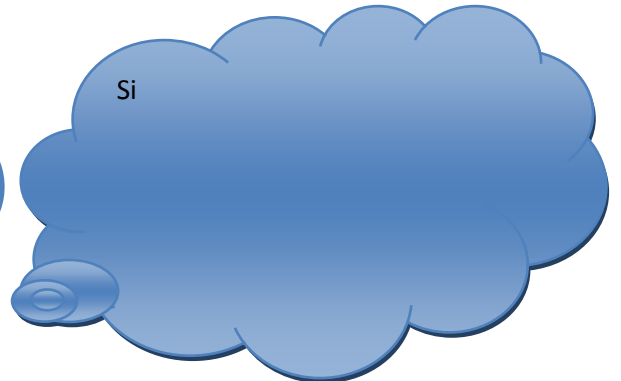
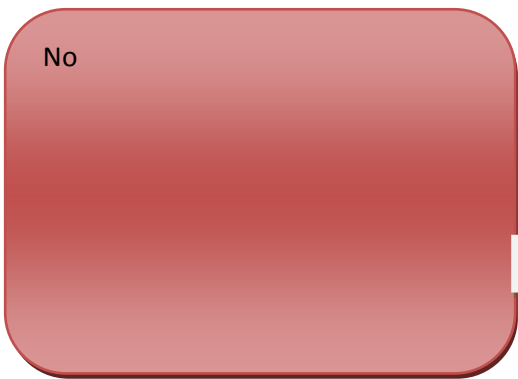

UNIVERSIDAD DE QUINTANA ROO

DIVISION DE CIENCIAS POLITICAS Y HUMANIDADES

DEPARTAMENTO DE ESTUDIOS POLITICOS E INTERNACIONALES

TALLER PROBLEM SOLVING -EL MÉTODO PARA APRENDER A APRENDER

Maestro **FAUSTO PRESUTTI**

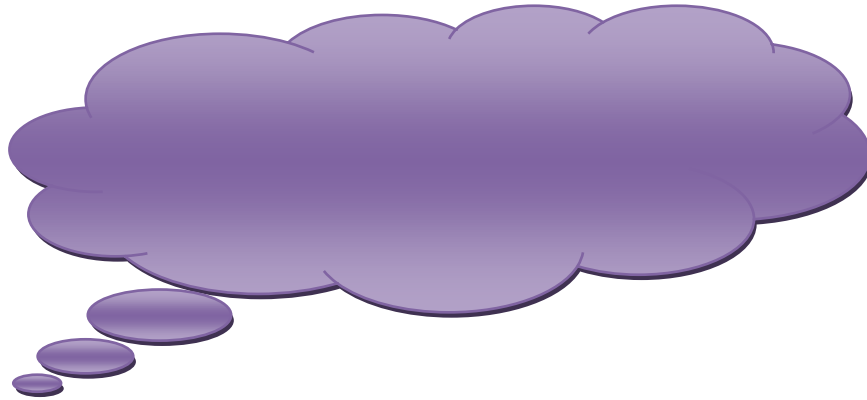

TALLER PROBLEM SOLVING -EL MÉTODO PARA APRENDER A APRENDER
Maestro FAUSTO PRESUTTI

CORRALES FÉLIX ARTURO

PROBLEMA: REGULARIZARME EN LAS MATERIAS QUE TENGO REPROBADAS

Descripción: Debido a diversos factores internos y externos a la escuela que me han causado conflictos con ella, me he atrasado en algunas materias por reprobarlas y quiero recuperarlas para no atrasar más mis estudios.

¿Por qué hay este problema? Debido a que realizo otras actividades que implican tiempo y por descuido de mi parte y falta de empeño

¿Qué debo solucionar? Programar mejor mis horarios para poder realizar todas mis actividades de la mejor manera posible

¿Sobre qué tengo que intervenir? Sobre los factores que me distraen de mis actividades, tales como

¿Cuál es la mejor solución? Dedicarle el tiempo adecuado a cada actividad y realizarla siempre con todo el empeño de mi parte. Buscar métodos de estudio más atractivos para mí, que me ayuden a mantener el interés sobre lo que estoy estudiando.

¿Cómo intervenir? Programando mis horarios y enfocarme a lo que hago

¿Qué mejorar? Debo mejorar mi interés en las actividades que realizo y en las materias que llevo.

¿Cuáles son los objetivos que me propongo alcanzar? Lograr la concentración necesaria y el estímulo correcto para regularizarme en las materias que tengo reprobadas, cumplir satisfactoriamente lo que realizo y mantenerme en lo que estoy proponiéndome

TALLER **PROBLEM SOLVING** -EL MÉTODO PARA APRENDER A APRENDER

Maestro **FAUSTO PRESUTTI**

DIAGRAMA DE FLUJO DEL PROBLEMA DE ARTURO

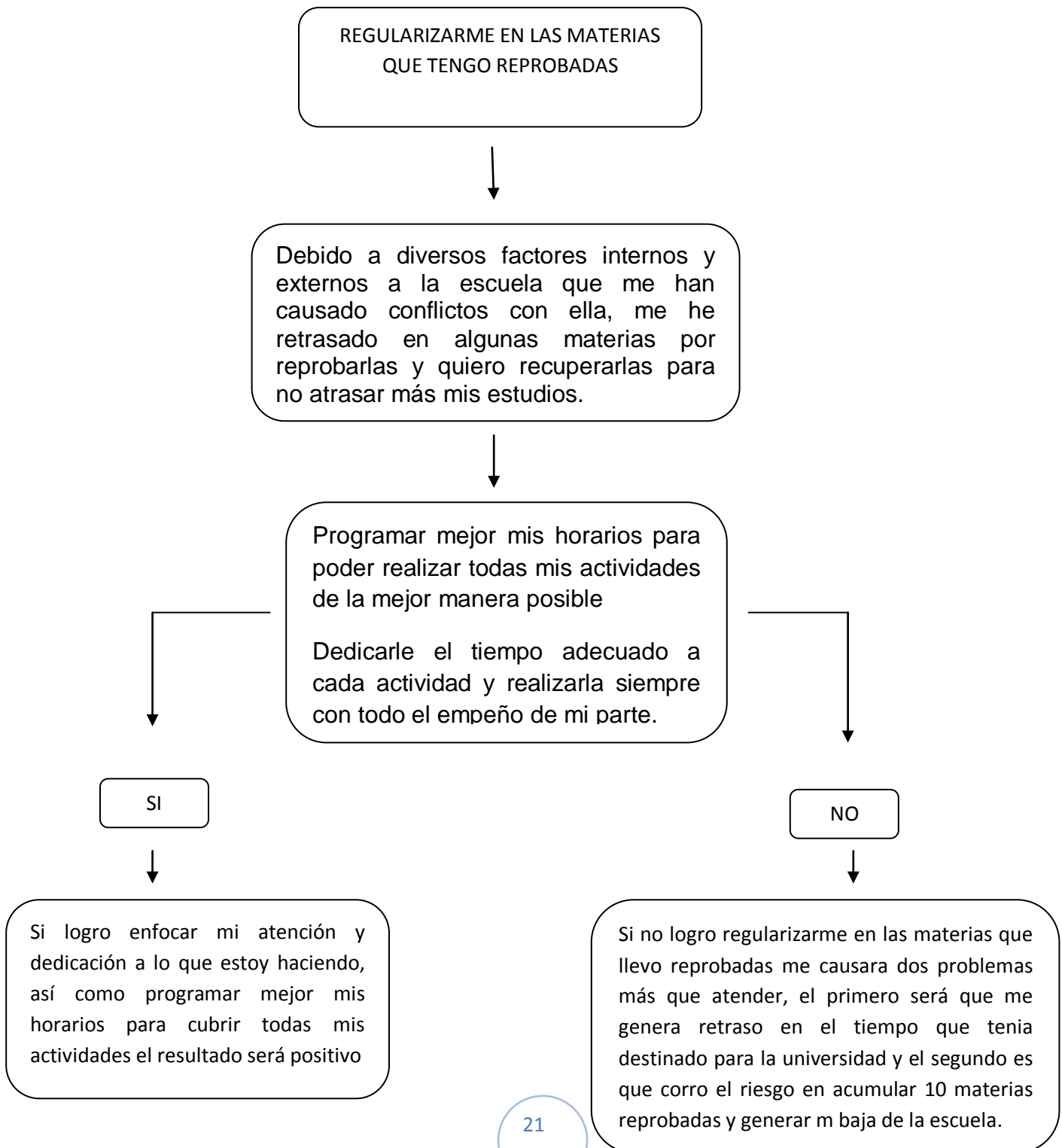

TALLER PROBLEM SOLVING -EL MÉTODO PARA APRENDER A APRENDER

Maestro FAUSTO PRESUTTI

ANÁLISIS DE EQUIPO DEL PROBLEMA DE ARTURO

REGULARIZARME EN LAS MATERIAS
QUE TENGO REPROBADAS

Debido a diversos factores internos y externos a la escuela que me han causado conflictos con ella, me he retrasado en algunas materias por reprobarlas y quiero recuperarlas para no atrasar más mis estudios.

Debido a sus problemas externos a la escuela no le ha permitido desempeñarse adecuadamente.

Programar mejor mis horarios para poder realizar todas mis actividades de la mejor manera posible

Dedicarle el tiempo adecuado a cada actividad y realizarla siempre con todo el empeño de mi parte.

SI

NO

Si logro enfocar mi atención y dedicación a lo que estoy haciendo, así como programar mejor mis horarios para cubrir todas mis actividades el resultado será positivo

El ya estar organizado le permitirá estar al cien por ciento en sus actividades académicas o personales.

Si no logro regularizarme en las materias que llevo reprobadas me causara dos problemas más que atender, el primero será que me genera retraso en el tiempo que tenia destinado para la universidad y el segundo es que corro el riesgo en acumular 10 materias reprobadas y generar m baja de la escuela.

Esto provocara que no este concentrado en la escuela lo que le seguirá provocando reprobar y fracasar academicamente.

TALLER **PROBLEM SOLVING -EL MÉTODO PARA APRENDER A APRENDER**

Maestro **FAUSTO PRESUTTI**

DAMIAN CAMPOS JAZMIN

PROBLEMA: ESTUDIAR PARA EXAMEN

EXPLICACION DEL PROBLEMA: No he estudiado lo suficiente para este examen que es muy importante para poder titularme. El examen es en julio y me encuentro preocupada respecto a esto. Siento que no tengo suficiente tiempo.

¿Por qué hay este problema? El problema existe porque en primer lugar no he organizado mi tiempo de manera funcional. También porque siempre busco pretextos o algo que hacer para evadir mi responsabilidad.

¿Qué debo de solucionar? Debo de organizarme desde ahora para estudiar y prepararme con anticipación para poder presentar el examen y no sentirme tan nerviosa. Dejar de buscar excusas y dejar de meterme en más actividades.

¿Sobre qué tengo que intervenir? Debo de organizar más mí tiempo y buscar libros o páginas en internet que me permitan prepararme.

¿Cuál es la mejor solución? No postergar las cosa.

¿Cómo intervenir? Debo de organizar más mí tiempo y buscar libros o páginas en internet que me permitan prepararme.

¿Qué mejorar? La organización del tiempo. Siento que no me alcanza pero si me pongo a analizar, creo que si tengo tiempo para repasar o hacer ejercicios al menos una hora al día.

¿Cuáles son los objetivos que me propongo alcanzar? El objetivo principal es estudiar, sino lo hago tengo menos posibilidades de aprobar el examen y por lo tanto no me podre titular.

TALLER **PROBLEM SOLVING -EL MÉTODO PARA APRENDER A APRENDER**

Maestro **FAUSTO PRESUTTI**

MAPA CONCEPTUAL DEL PROBLEMA DE DAMIAN

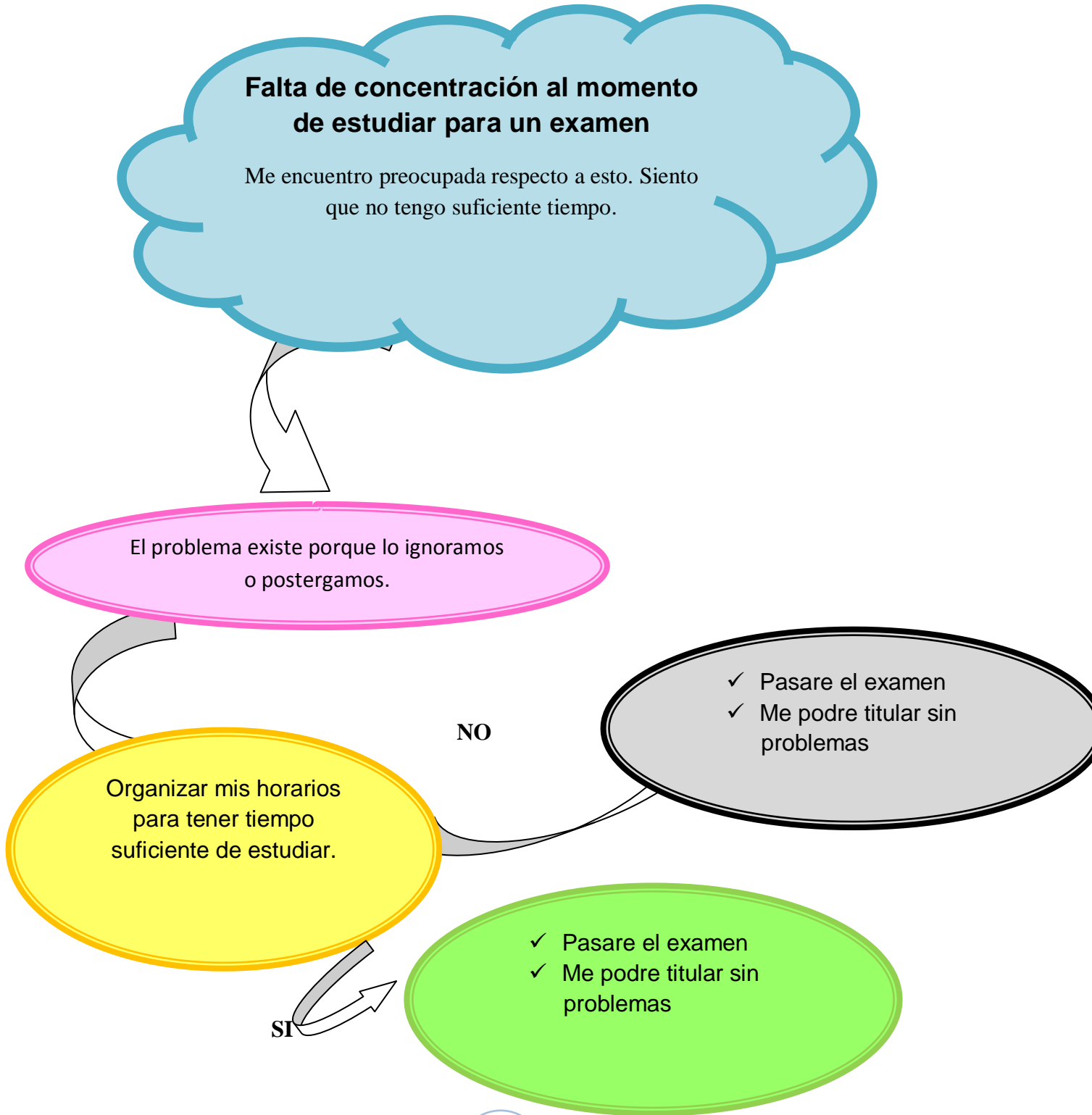

MAPA CONCEPTUAL DEL EQUIPO DE DAMIAN

Falta de concentración al momento de estudiar para un examen

Me encuentro preocupada respecto a esto. Siento que no tengo suficiente tiempo

Me encuentro preocupada respecto a esto. Siento que no tengo suficiente tiempo.

El problema existe porque lo ignoramos o postergamos.

A nuestro criterio tenemos que la causa de este problema es debido a que el participar en otras actividades hace que te desvíes de tu objetivo inmediato.

Organizar mis horarios para tener tiempo suficiente de estudiar.

Organizar tus actividades específicas de tu carrera y dejar a un lado las actividades que te quiten el tiempo ya establecido.

NO

Pasare el examen

Me podre titular sin problemas

"El que mucho abarca poco aprieta", por tanto tienes que enmarcar tus prioridades

SI

Pasare el examen

Me podre titular sin problemas

Mediante la disciplina tú podrás mejorar. Todo tiene que estar

determinado por orden de interés

TALLER **PROBLEM SOLVING -EL MÉTODO PARA APRENDER A APRENDER**
Maestro **FAUSTO PRESUTTI**

LORÍA BURGOS FÁTIMA GABRIELA

Problema: **HABLAR Y ESCRIBIR CORRECTAMENTE EN INGLÉS.**

¿Porqué hay este problema?

- Por el miedo que tengo al hablar en inglés, por no practicarlo, por miedo a que se burlen de mí, por pensar en español antes de decir la oración.
- Por no saber cómo explicar la idea que estoy escribiendo, para darlo a entender, por no estudiar más los verbos y por no practicar más mi escritura.

¿Qué debo solucionar? Mi miedo, debo dejar de tener miedo y practicar más mi speaking. Estudiar los verbos y debo practicar más mi escritura para mejorar mis estructuras gramaticales.

¿Sobre qué tengo que intervenir? Sobre el miedo que tengo y los errores gramaticales que cometo en mi escritura.

¿Cuál es la mejor solución?

- Practicar más en mi speaking para perder el miedo, pensar y hablar más en inglés.
- Estudiar más mis verbos y practicar más mi escritura del inglés, para mejorar mis estructuras gramaticales, analizar y dejar en claro, la idea que quiero reflejar para poder escribirla.

¿Cómo intervenir? Practicando más mi speaking para perder el miedo, escribiendo más y estudiando más las estructuras gramaticales.

¿Qué mejorar? Mi habla y escritura en inglés.

¿Cuáles son los objetivos que me propongo alcanzar? Poder hablar correctamente en inglés para darme a entender, perder el miedo, mejorar mi gramática, aprenderme todos los verbos para escribir correctamente en inglés y dar a entender mis ideas en mi escritura.

UNIVERSIDAD DE QUINTANA ROO

DIVISION DE CIENCIAS POLITICAS Y HUMANIDADES

DEPARTAMENTO DE ESTUDIOS POLITICOS E INTERNACIONALES

TALLER **PROBLEM SOLVING -EL MÉTODO PARA APRENDER A APRENDER**

Maestro **FAUSTO PRESUTTI**

MAPA CONCEPTUAL DEL PROBLEMA DE LORIA

SI

Si logro perder mi miedo, al hablar en inglés y mejoro en mi speaking, además mejoro en mi escritura del inglés, dejo de cometer errores gramaticales mis metas.

NO

Si no logro perder mi miedo, al hablar en inglés, sigo cometiendo errores gramaticales, en mi escritura del inglés y no me doy a entender, no podré ser una buena maestra, reprobaré las habilidades de mi carrera y me frustraré mucho.

**HABLAR Y ESCRIBIR
CORRECTAMENTE EN INGLÉS**

ORIA

HABLAR Y ESCRIBIR

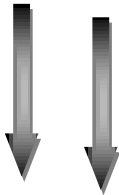

Miedo al hablar en inglés frente a otras personas, pensar en español antes, de decir algo en inglés.

Miedo al hablar en inglés frente a otras personas, pensar en español antes, de decir algo en inglés.

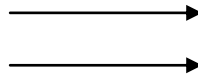

Practicar más en mi speaking para perder el miedo, pensar y hablar más en inglés.

Estudiar más mis verbos y practicar más mi escritura del inglés, para mejorar mis estructuras gramaticales

La actitud, debes de cree en ti misma, aplicar la disciplina para el estudio mediante el uso de técnicas o herramientas adecuadas para recordar lógica y coherentemente lo aprendido en clases.

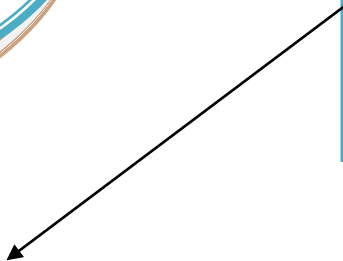

SI

Si logro perder mi miedo, al hablar en inglés y mejoro en mi speaking, además mejoro en mi escritura del inglés, dejo de cometer errores gramaticales mis metas.

Al aplicarte correctamente y esforzarte por tu ideal, podrás salir adelante.

La disciplina debe der tu común denominador en el estudio para lograr el éxito

NO

Si no logro perder mi miedo, al hablar en inglés, sigo cometiendo errores gramaticales, en mi escritura del inglés y no me doy a entender, no podré ser una buena maestra, reprobaré las habilidades de mi carrera y me frustraré mucho.

De no lograr superar el problema, debes de optar por otras alternativas para superar tus inseguridades e incluso ir con una persona que sepa tratar adecuadamente el problema

TALLER **PROBLEM SOLVING -EL MÉTODO PARA APRENDER A APRENDER**

Maestro **FAUSTO PRESUTTI**

TUZ PUC DIDIER

¿Por qué hay este problema?

Falta de atención en clases por la existe este problema debido al estrés como consecuencia de los problemas del ámbito familiar y nerviosismo ante exposiciones frente al grupo.

¿Qué debo de solucionar?

El tiempo que presto a mis estudios deben ser más aptos a mis necesidades respecto a cuestiones del ámbito familiar, por tanto mi principal prioridad debería de ser los estudios académicos.

¿Sobre qué tengo que intervenir?

Organizar mi tiempo mediante un plan, lo cual facilitara y me dará un orden lógico de actividades a desarrollar, por otro lado, superar o hacer a un lado las cosas y personas que obstaculicen mis metas.

¿Cuál es la mejor solución?

Concentrarme debidamente y ordenar mis ideas sin tomar en cuenta los problemas familiares.

¿Cómo intervenir?

Organizar mi tiempo y poner en primer lugar mis estudios, que cuando este en la universidad mi mente se enfoque al estudio y no a otra distracciones.

¿Qué mejorar?

Mi forma de expresarme ante el público para transmitir la información perfectamente lógico y coherente, los problemas hacerlos a un lado cuando este en horarios de clases

¿Cuáles son los objetivos que me propongo alcanzar?

Mejorar mi calificación, mis intereses, solucionar mis conflictos y superar mis temores.

TALLER **PROBLEM SOLVING -EL MÉTODO PARA APRENDER A APRENDER**

Maestro **FAUSTO PRESUTTI**

MAPA CONCEPTUAL DEL PROBLEMA DE DIDIER

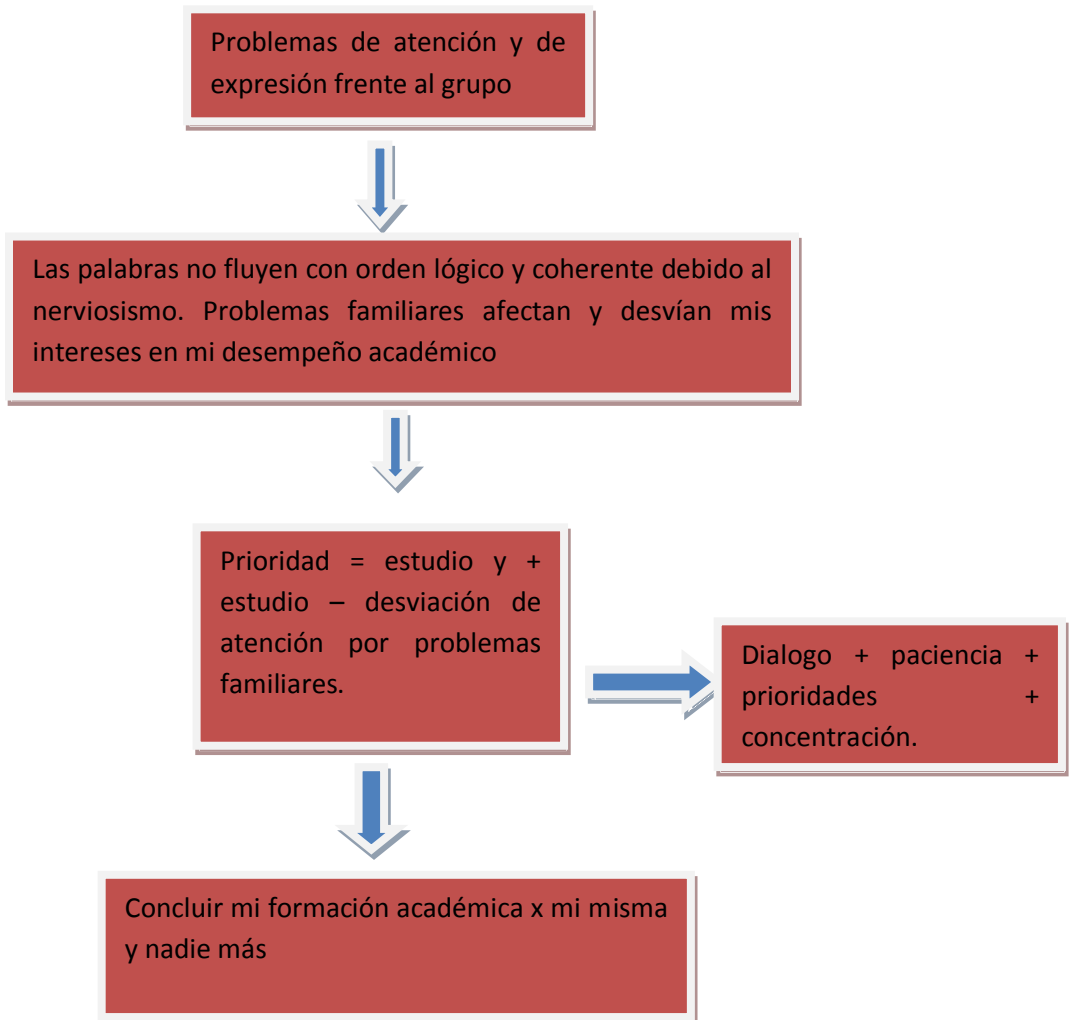

UNIVERSIDAD DE QUINTANA ROO

DIVISION DE CIENCIAS POLITICAS Y HUMANIDADES

DEPARTAMENTO DE ESTUDIOS POLITICOS E INTERNACIONALES

TALLER **PROBLEM SOLVING -EL MÉTODO PARA APRENDER A APRENDER**

Maestro **FAUSTO PRESUTTI**

MAPA CONCEPTUAL DEL EQUIPO DE DIDIER

Problemas de atención y de expresión frente al grupo



Las palabras no fluyen con orden lógico y coherente debido al nerviosismo. Problemas familiares afectan y desvían mis intereses en mi desempeño académico

El nerviosismo que ella presenta no le permite expresar lo que ella ya sabe. Refiriendo a que se bloquea



Dialogo + paciencia + prioridades + concentración

Prioridad = estudio y + estudio – desviación de atención por problemas familiares

Sus problemas personales son los causantes de su falta de desenvolvimiento en un grupo

Seguirá con ese temor a ser expuesta en público, seguirá olvidado su testimonio. Bajo aprovechamiento académico



Concluir mi formación académica x mi misma y nadie más

Poder estar frente aun grupo, exponer ideas sin temor a ser juzgada, no olvidara su argumento



TALLER **PROBLEM SOLVING -EL MÉTODO PARA APRENDER A APRENDER**

Maestro **FAUSTO PRESUTTI**

Raul Ovando Perez

PROBLEMA: Me siento presionado cuando se acerca la semana de exámenes.

EXPLICACION DEL PROBLEMA: La presión que siento cuando se acerca la semana de exámenes y tengo que decidir entre darle prioridad más hacia una materia que a otra y decidir que método debo utilizar para retener lo leído.

Preguntas

¿Por qué hay este problema?

En ocasiones me siento presionado por situaciones personales que llegan a repercutir en mi desempeño escolar.

¿Qué debo de solucionar?

El estar relajado y que las situaciones personales no afecten con mi rendimiento en la escuela.

¿Sobre qué tengo que intervenir?

Dedicar más tiempo al estudio, en esos momentos que ya tuve de relajación y buscar la forma de retener la información que ya leí.

¿Cuál es la mejor solución?

La mejor solución es la organización y no dejar las cosas para el último momento.

¿Cómo intervenir?

Buscar quién me asesore e investigar en otras fuentes para tener un mejor entendimiento de dudas que tenga.

¿Qué mejorar?

Las técnicas que me ayuden a tener un mejor entendimiento y que me ayuden a comprender con facilidad temas que se presenten.

¿Cuáles son los objetivos que me propongo alcanzar?

TALLER **PROBLEM SOLVING -EL MÉTODO PARA APRENDER A APRENDER**

Maestro **FAUSTO PRESUTTI**

El objetivo principal es estudiar y razonar para darme una mejor idea en el momento del examen.

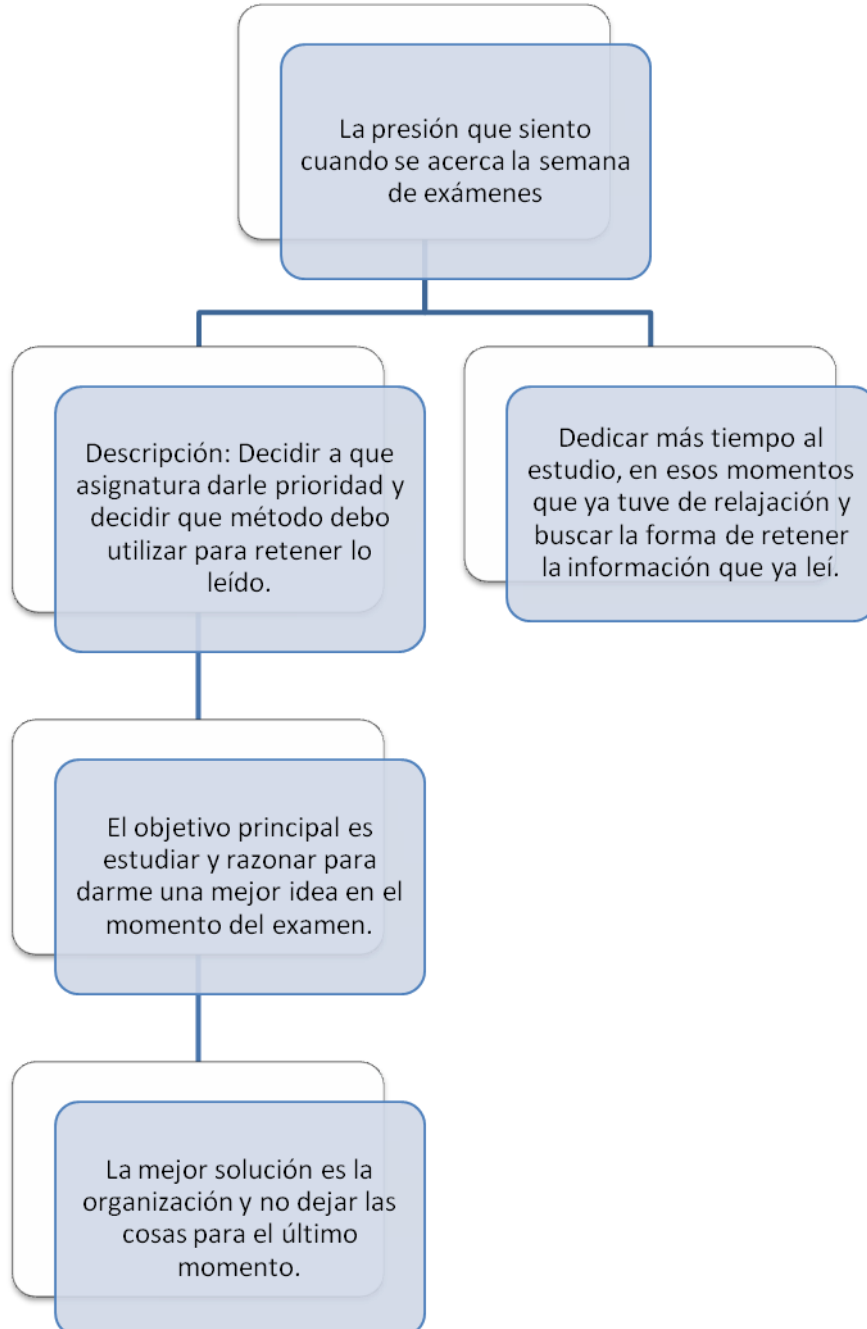

TALLER PROBLEM SOLVING -EL MÉTODO PARA APRENDER A APRENDER

Maestro **FAUSTO PRESUTTI**

¿Por qué hay este problema?

Porque tanta teoría en poco tiempo me cuesta retenerlo y memorizarlo, además de que la distracción es un factor

¿Qué debo de solucionar?

Mis técnicas de estudio, el mantenerme relajado y no estar nervioso en la prueba del examen.

¿Sobre qué tengo que intervenir?

Estudiar más, no distracciones y usar mejores técnicas de aprendizaje.

¿Cuál es la mejor solución?

No distraerme y anticiparme a estudiar con tiempo antes de que llegue la semana de examen.

¿Cómo intervenir?

Organizarme y usar técnicas que me ayuden a la retención de información.

¿Qué mejorar?

Relajarme, ambientación para el momento de estudio y sin distracciones.

¿Cuáles son los objetivos que me propongo alcanzar?

UNIVERSIDAD DE QUINTANA ROO

DIVISION DE CIENCIAS POLITICAS Y HUMANIDADES

DEPARTAMENTO DE ESTUDIOS POLITICOS E INTERNACIONALES

TALLER PROBLEM SOLVING -EL MÉTODO PARA APRENDER A APRENDER

Maestro **FAUSTO PRESUTTI**

Obtener mejores calificaciones y que lo aprendido no se me olvide a largo plazo.

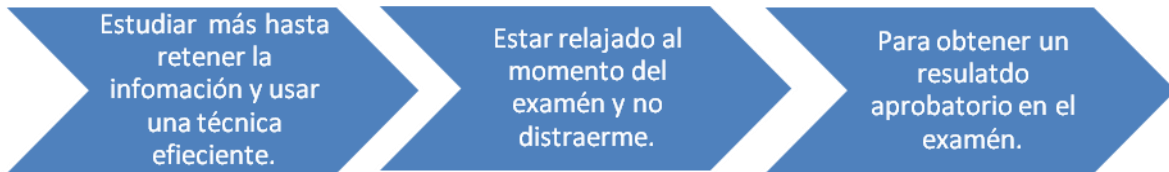

TALLER PROBLEM SOLVING -EL MÉTODO PARA APRENDER A APRENDER

Maestro FAUSTO PRESUTTI

Analisis de grupo

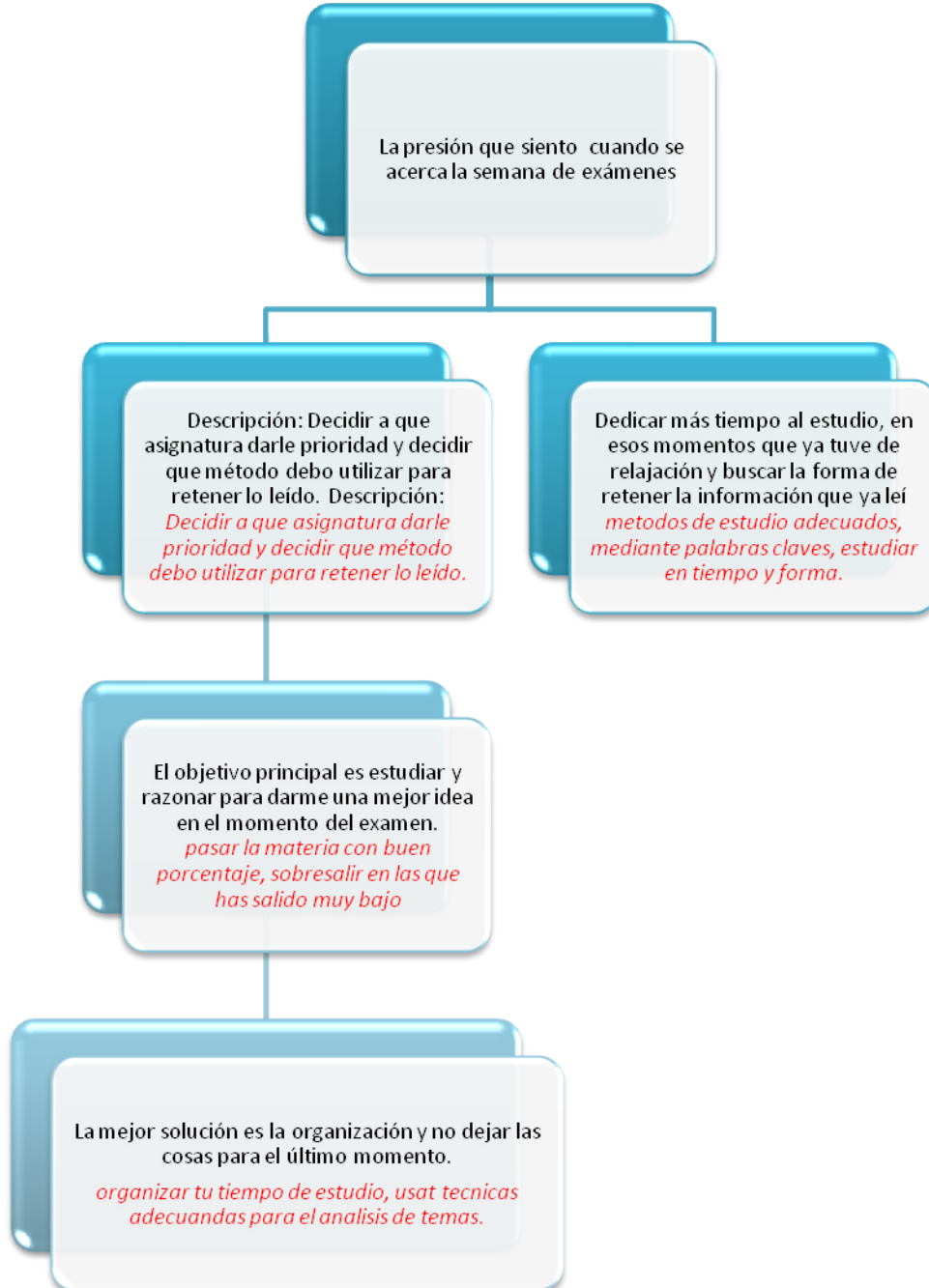

TALLER PROBLEM SOLVING -EL MÉTODO PARA APRENDER A APRENDER

Maestro FAUSTO PRESUTTI

Diagrama Final

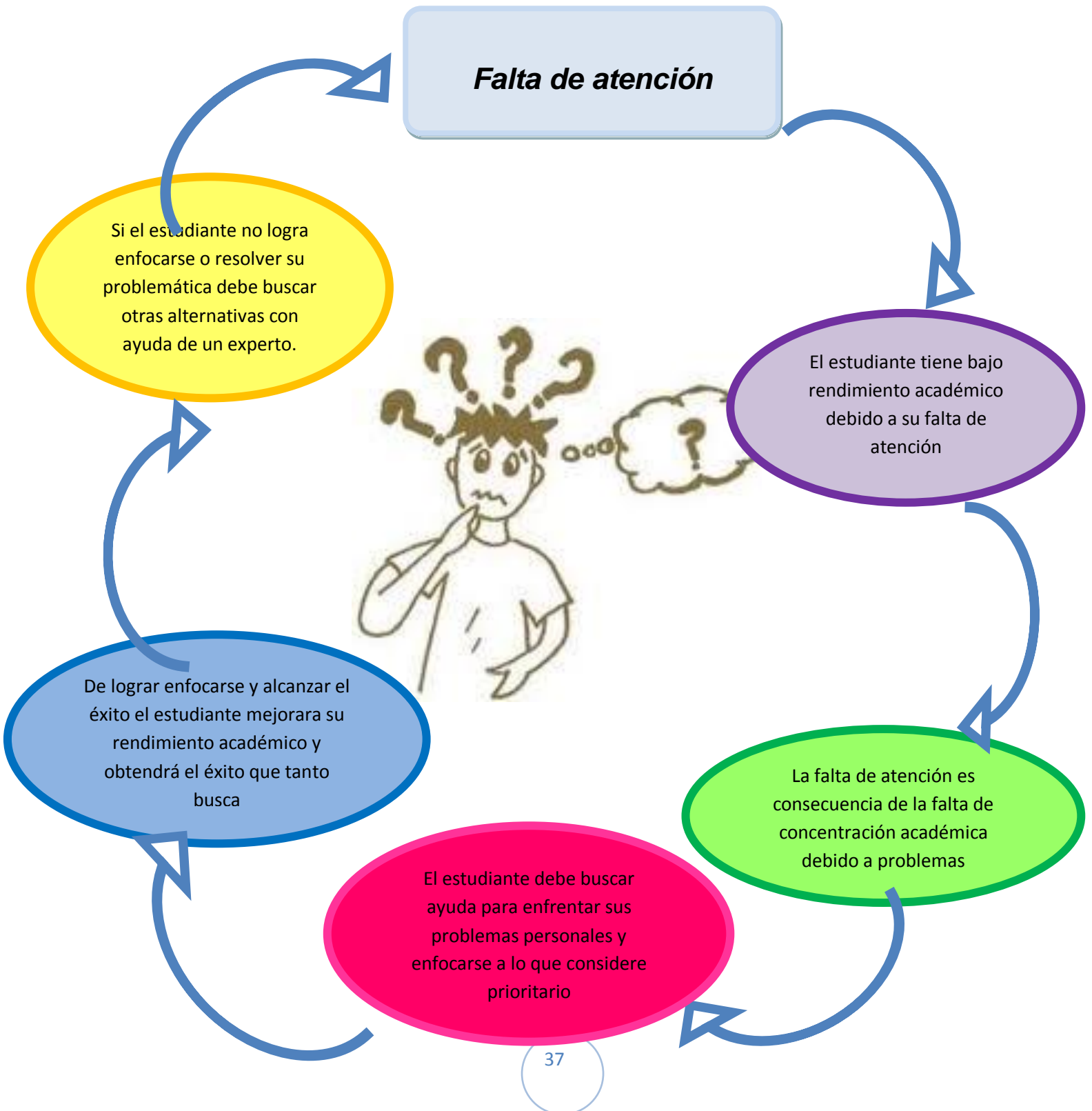

TALLER PROBLEM SOLVING -EL MÉTODO PARA APRENDER A APRENDER

Maestro **FAUSTO PRESUTTI**

Conclusión:

De acuerdo con la actividad realizada en equipo a lo largo del curso llegamos a la conclusión que este taller nos ha ayudado a comprender, analizar y buscar posibles soluciones a nuestras problemáticas, para así poder tener el éxito que buscamos. Es por eso que nos dimos a la tarea de autoevaluarnos y que nuestros compañeros nos ayudaran con sus opiniones para así encontrar alternativas de apoyo para un mejor desempeño académico.

La metodología utilizada nos brindo otra alternativa para el aprendizaje y la dinámica en equipo lo que nos hizo reflexión que coincidimos que la principal causa del bajo aprovechamiento académico son los problemas externos a esta.